

Các loại body

Nội dung

“Thân xe linh hoạt chịu xoắn” trang 2

“Thân xe cứng nửa chịu xoắn” trang 2

“Thân xe cứng chịu xoắn: có khung phụ” trang 3

“Thân xe Rigid chịu xoắn: không có khung phụ” trang 3

Các loại cấu trúc body

Các loại body

Thân xe được phân loại theo độ cứng chịu xoắn của nó. Để có thể nhẹ nhàng đi theo những khúc cua và đoạn dốc trên đường, khung chassis xe tải phải cho phép có đủ độ xoắn. Nói chung, nhu cầu về độ cứng của khung xoắn so với độ cứng xoắn cụ thể của thân xe sẽ xác định các yêu cầu về việc cố định thân xe vào khung chassis. Do đó, thân xe có thể được chia thành ba nhóm: linh hoạt chịu xoắn, cứng nửa xoắn và cứng xoắn.

Thân xe linh hoạt chịu xoắn

Các bộ cứng và bộ thay đổi tải trọng là những ví dụ về thân xe có khả năng xoắn linh hoạt.

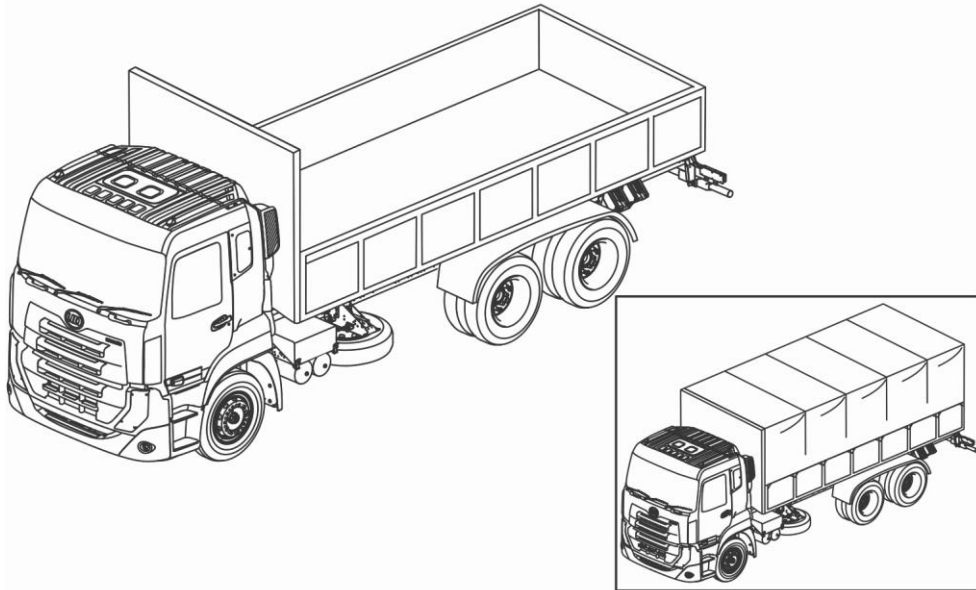

Thân xe cứng nửa xoắn

Xe ben, máy bơm bê tông và thân xe tải là những ví dụ về thân xe cứng nửa xoắn.

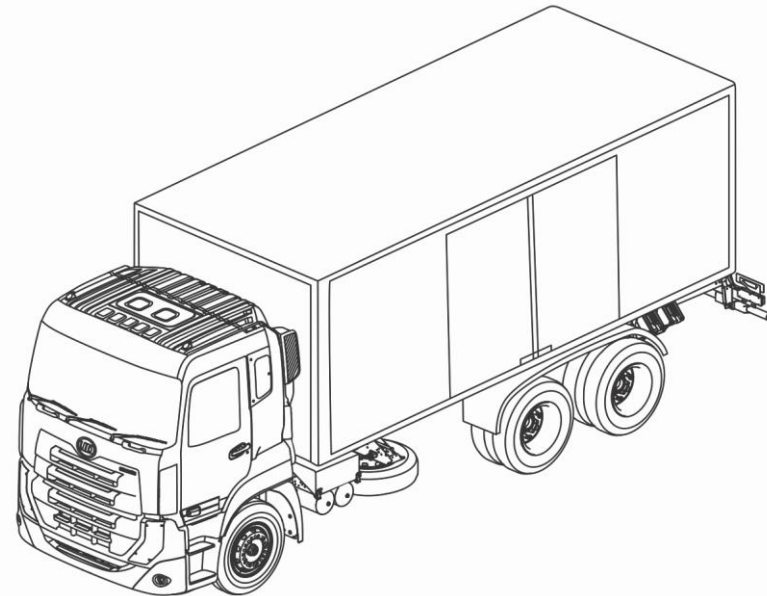
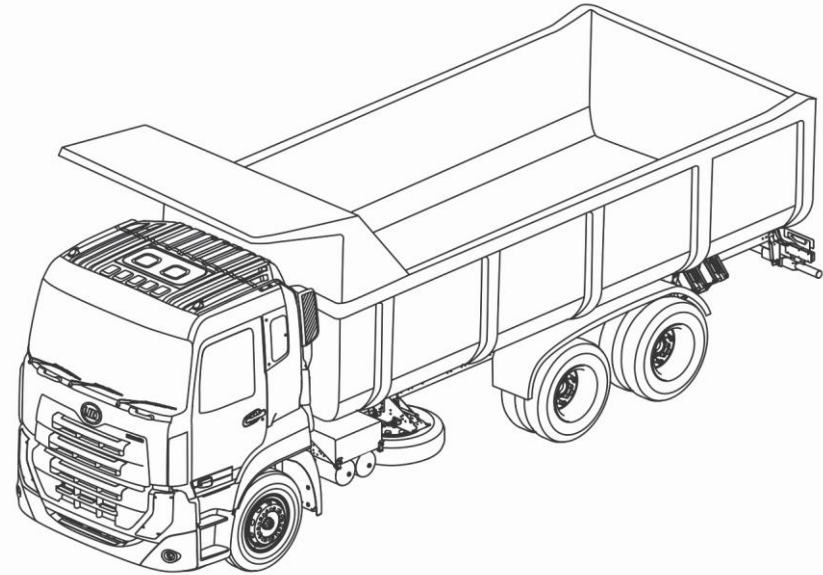

Các loại cấu trúc body

Thân xe cứng xoắn: Có khung phụ

Chẳng hạn như xe bồn, xe chở rác và xe ép rác và nơi sử dụng khung phụ.

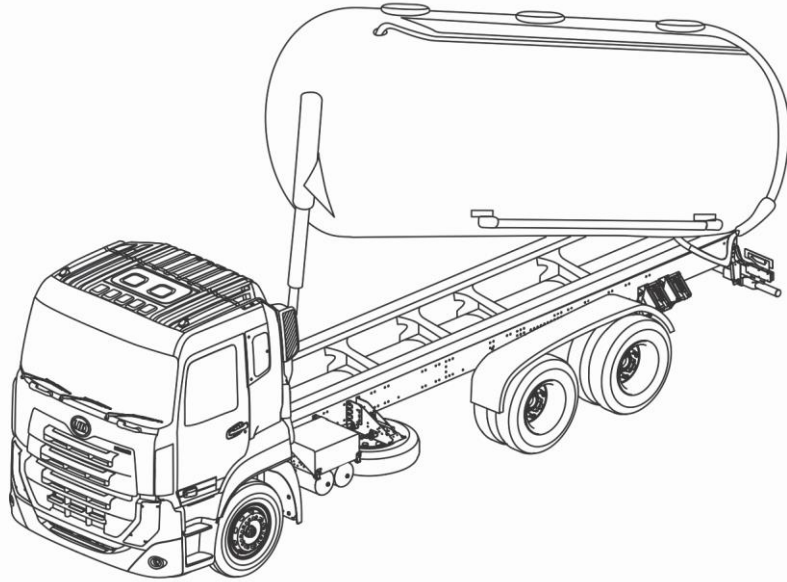

Thân xe cứng xoắn: Không có khung phụ

Chẳng hạn như xe bồn, xe chở rác và xe ép rác và những nơi không sử dụng khung phụ.

